



切割

研磨

铣削

分离

钻孔

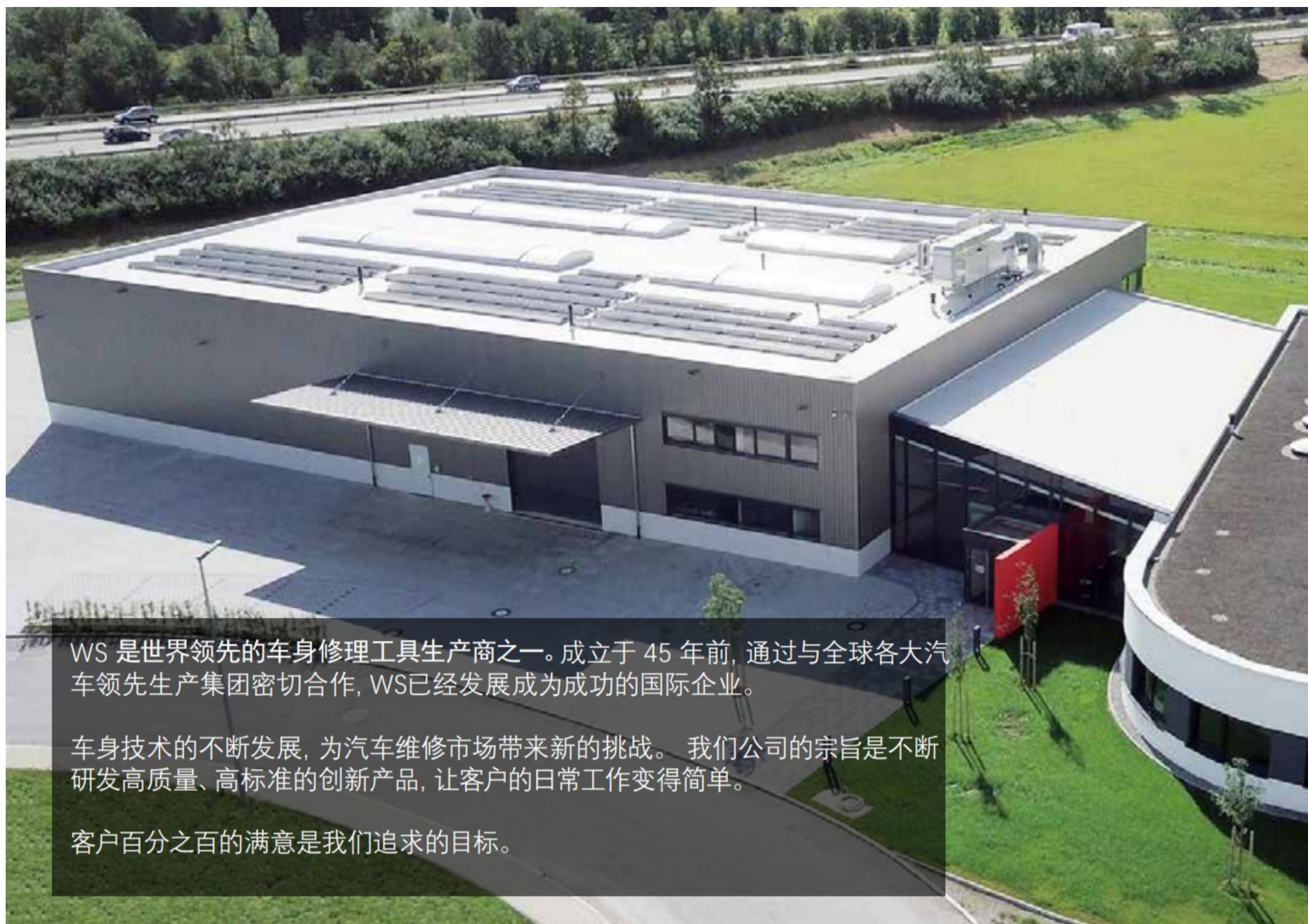

WS 是世界领先的车身修理工具生产商之一。成立于 45 年前, 通过与全球各大汽车领先生产集团密切合作, WS 已经发展成为成功的国际企业。

车身技术的不断发展, 为汽车维修市场带来新的挑战。 我们公司的宗旨是不断研发高质量、高标准的产品, 让客户的日常工作变得简单。

客户百分之百的满意是我们追求的目标。



目录

MEC600	页 4-6
MEC600 基础套件	页 6
MEC600 刀具 配件 润滑剂	页 6
车身锯	
WPS 2000	页 7
WPS 3000	页 7
WPS 4000	页 8
WPF 3000	页 9
锯片 WPS 2000/3000	页 7
锯片 WPS 4000	页 8
专用/通用锯片	页 8
锉 WPS 2000/3000 WPF 3000	页 9
备件	页 8
气动工具配件	页 9
等离子切割机 WS 40i	
等离子切割机 WS 40i	页 10
配件 备件	页 10
Vario 电钻 WS90	
Vario 电钻 WS90, 带可旋转手柄	页 11
Vario 电钻 WS90, 带大手柄	页 11
Vario 电钻 WS90, 不带可旋转手柄	页 11
G-Clamps	页 12
铣刀 钻头	页 13-14
延长件	页 12
定心件	页 12
中心冲头	页 12
切削油	页 12
钻具	
钻孔机 GTC-041B	页 15
铆钉专用钻头	页 15
铣刀	页 15
点焊去除钻头	页 16
沉头钻	页 16
中心冲头	页 15
钻头套件	页 16
钻孔机 BWZ 100	页 17
钻孔模板 BWZ 100	页 17
临时紧固件	页 17
专用钻头 铣刀	页 17
激光切割机 LC 04	页 18
配件	页 18
备件	页 19
研磨机	
角磨机 直磨机	页 20
精密磨刀	页 20
硬质合金磨刀	页 21
切割轮 研磨盘	页 21
空气橡胶 AR 06	页 22
砂带机	页 22
盘式磨光机 GTC-412S	页 22
角磨机 FX-8125LA	页 22
枪式研磨机 S 317	页 23
锉刀带 砂砾带	页 22
已停产工具的配件	
刷磨机 橡皮盘 4000	页 23
角磨机 DG22	页 23
清洁毛绒盘	页 23

MEC600[®]

金属 切边机



- 车顶
- C柱
- 轮拱
- 车门
- 门槛

MEC600 专为可靠且精确地拆除车身外壳而开发。通过铣削深度的无级调节，从而避免损坏外壳下的钣金结构。



轮拱



C-柱



铝 1.2 mm
钢 0.8 mm



对铝板和钢板的两种不同铣削深度，根据材料不同，可确保仅从轮拱上铣削下必要的量，以避免损坏内板。

特定材料铣削深度

可变换角度



精准调节
铣削深度



通过切边机的可调节导轨，使 MEC600能轻松地调整到车身面板的不同角度位置。

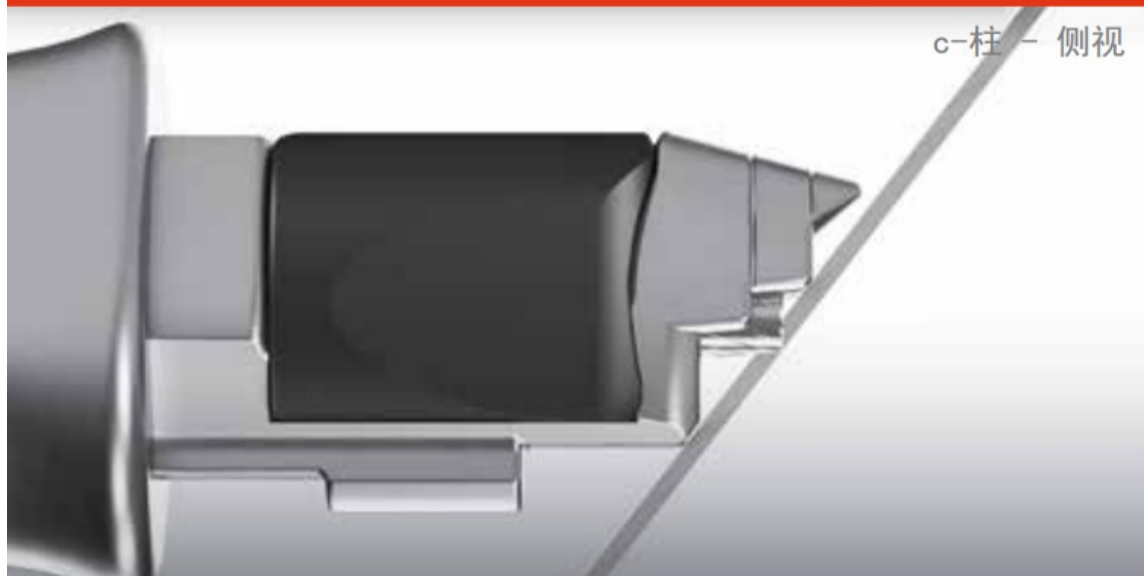

技术参数

工作压力	最大 6.3 bar
功率	600 W
空转速率	20,000 rpm
声压级别	77 dB(A)
振动	3.6 m/s ²
电缆软管组件	3,100 mm
夹头	Ø 6 mm
重量	2.05 kg

MEC600 金属切边机

货号 640080

- 不会损坏深层的钣金结构
- 铣削深度无极可调
- 用于切割钢材和铝材的创新硬质合金专用刀具
- 高度安全 割开激光焊缝 (等离子焊接)
- 无火花 - 与切削油 (BTR 液) 一起使用
- 无需对车身进行预热处理
- 快速换刀

供货规格:

- 1 × 气动基本单元
- 1 × MEC600 机器附件
- 1 × MEC600 锁紧螺母
- 1 × LongLife 铣刀 (用于钢板)
- 1 × MEC600 量尺
- 1 × 保护罩
- 1 × 内六角扳手
- 1 × 使用说明书



MEC600 铣刀

品名	<i>LongLife</i>	LSN I 激光焊缝	硬质合金刀具, 用于铝材
Ø	6 mm	6 mm	6 mm
货号	640063	640069	640062



MEC600 配件

品名	V2切割机接头	锁紧螺母	量尺	保护罩
			达到最佳铣削深度 板材厚度 0.6 至 1.5 mm	铣削过程中保护手指
货号	640053	640057	640052	640051



MEC600 润滑剂

品名	切割油	钻蜡
	125 ml 用于钢材铣削	65 g 用于铝材铣削
货号	628000	640067



WPS 2000 – 气动车身锯

货号 120010

该设计日常使用广泛，特别是切割和分离车身的工作。

供货规格:

- 1 × WPS 2000 气动锯
- 1 × 锯片 14 tpi
- 1 × 锯片 18 tpi
- 1 × 锯片 24 tpi
- 1 × 锯片 28 tpi (已安装)
- 1 × 锯片 32 tpi
- 1 × 带空气接口的压缩空气软管
- 2 × 组装工具
- 1 × 运输箱
- 1 × 使用说明书



多功能应用YZ

冲程	功率	振动	冲程频率	重量	长度
8 mm	310 W	24 m/s ²	12,000 spm	810 g	220 mm

WPS 3000 – 气动车身锯

货号 120030

10 毫米的冲程可实现完美的切割性能，并将声压级降低至 77.4 dB(A)，符合ISO 15744标准。该车身锯同时也符合雇主职业安全责任保险协会的标准，专为连续操作而设计。

供货规格:

- 1 × WPS 3000 气动锯
- 1 × 锯片 14 tpi
- 1 × 锯片 18 tpi
- 1 × 锯片 24 tpi
- 1 × 锯片 28 tpi (已安装)
- 1 × 锯片 32 tpi
- 1 × 带空气接口的压缩空气软管
- 2 × 组装工具
- 1 × 运输箱
- 1 × 使用说明书



低振动

< 2.5 m/s² 符合ISO 8662标准

冲程	功率	振动	冲程频率	重量	长度
10 mm	300 W	< 2.5 m/s ²	12,000 spm	830 g	280 mm

锯片 – 双金属

车身锯 WPS 2000 / WPS 3000

货号	tpi*	应用	数量	应用
197000	14	木材, 铝材 复合材料, 塑料	10 个	
197001	18	用于小半径的金属和塑料	10 个	
197002	24	双层或三层板材 4 mm以上	10 个	
197004	28	薄材, 双层铝材 3 mm以上	10 个	
197003	32	通用锯片 薄板和高强度钢材 1 mm以上	10 个	
货号.	tpi*	品名	数量	
197007	18	M42-18	3 个	
197008	24	M42-24	3 个	



注

*tpi = 每英尺齿数

WPS 4000 – 气动锯

货号 120050

冷分离型

WPS 4000 是专为满足苛刻要求而开发的动力装置，特别适用于极其坚硬和坚韧的材料。

USIBOR - BTR - TRIP - ZSTE - Ultra HSS - HSS - HLE - THLE - TTHLE 铝 - 铸造 - 挤压等。

供货规格:
1 × WPS 4000 气动锯
1 × 锯片 M42 | 10 tpi | 100 mm
1 × 锯片 MPM | 8 tpi | 100 mm
1 × 锯片 TCT | 18 tpi | 100 mm
1 × 带空气接口的压缩空气软管
1 × 组装工具
1 × 运输箱
1 × 操作手册



力量集中

冲程	功率	振动	冲程速率	重量	长度
20 mm	400 W	27 m/s ²	7,000 spm	1.28 kg	290 mm

锯片 – 双金属

车身锯 WPS 4000

货号	tpi*	品名	L=mm	应用	数量
197024	10	M42	130	铝材, 复合材料	1 个
197025	10	M42	100	铝材, 复合材料	1 个
197023	18	MPM	130	高强度钢	1 个
197026	18	MPM	100	高强度钢	1 个
197027	18	TCT	90	超高强度钢	1 个
197028	-	TCT Plus	90	超高强度钢	1 个



注

*tpi = 每英尺齿数

WPS 2000 / WPS 3000 / WPS 4000 备件

货号	124027	124127	194070
品名	刀夹 WPS 2000 / 3000	刀夹 WPS 4000	刀柄夹头 WPS 2000 / 3000 / WPF 3000
数量 /	1 个 /	1 个 /	1 个 /



专用 / 通用锯片

货号	tpi*	品名 / 应用	数量
197010	-	钻石锯片 适用于 碳纤维/碳素	1 个
197005	24	平装锯片**	10 个
197006	32	平装锯片**	10 个



注

** 适用于典型的芝加哥气动电锯

WPF 3000 – 气动锉

货号 120040

应用广泛，冲程长度可调节，从而实现频率的自由调节。可及性高，非常适合在空间狭窄的地方使用。该锉刀是去毛刺、成型和原型制作的理想选择。

也可安装上锯片使用。



供货规格:

- 1 × WPF 3000 气动锉
- 1 × 带空气接口的压缩空气软管
- 2 × 组装工具
- 1 × 运输箱
- 1 × 使用说明书

冲程长度可调节

冲程	功率	振动	冲程速率	重量	长度
6-8 mm	300 W	< 2.5 m/s ²	12,000 - 20,000 spm	830 g	280 mm

WPS 2000 / WPS 3000 / WPF 3000 气动锉

货号	长度 (mm)	品名	数量
197040	90/55	锉刀 - 半圆形 	1 个
197041	90/70	锉刀 - 圆形 	1 个
197042	90/60	锉刀 - 三角形 	1 个
197039		锉刀3件套, 半圆形, 圆形, 三角形 	3 个



电锯 & 气动工具配件

货号	194000	637103	697003	697002	698007
品名	减压阀 最大 7 bar	用于气动工具连接的微型润滑器 1/4"	空气接口 1/4" (外螺纹)	带喷嘴的黄铜耦合器 9 mm	减压器 1/4" (内螺纹)
数量 /	1 个 /	1 个 /	1 个 /	1 个 /	1 个 /



气动维修装置专用油 | 1000 ml

货号 698001

符合 DIN 51524-2 标准的高性能油，用于油雾润滑器，维护装置和气动系统。

粘度等级 VG 32 复合 ISO 3448 标准
(40 °C 时的粘度 - 32 mm²/s)

超过 HLP 型液压油的最低要求。

强化的抗老化性和主动腐蚀或磨损保护性能提高了整个使用寿命期间的实用价值。
即使在低温下也具有良好的粘度/温度特性以及最佳的抗乳化性。



带横向含量指示器和实用的灌注软管。



精准无毛刺切割

针对有油漆残留物或
污渍表面的特殊程序

跨越钣金间隙切割

钣金切割
最大 8 MM

粗剪
最大 15 MM

最新一代技术

对稳定电弧的高性能控制，实现平滑和直线切割，点火能量比同类型号节约 50%，延长了电流喷嘴、切割喷嘴和割炬的使用寿命。

等离子切割机

WS 40i

等离子切割机 WS 40i

货号 171005

电源电压	焊接电流	持续输出	材料厚度	重量
230 V 50/60 Hz	10-30 A	23 A	< 8 mm (< 15 mm)	14.5 kg

供货:

- 1x WS40 i 控制单元
- 1x 割炬 S25/4 m
- 1x 带接地夹接地线
- 1x 使用说明书

美国版 - 货号 171006



WS 40i 配件

货号	174004	174016	177008
品名	WS40 i 手持割炬装置	WS40 i 地线	WS40i 割炬导向托架
数量 /	1 个 /	1 个 /	1 个 /



WS 40i 备件

货号	Ø	品名	数量
177001		短电极	10 个
177003	0.8 mm	短切割喷嘴	10 个
177006		陶瓷喷嘴 - 39 mm	2 个





省力

精准

铣削深度
连续可调

方便快捷安装

带限深器

用于高强度和
超高强度
材料

VARIO DRILL WS90

适用于所有车辆点焊去除电钻

Variomatic 手柄简单、不用工具即可拆卸，使得该电钻在即使难以触及的地方也能方便地工作。360° 旋转的 Variomatic 手柄可防止滑动，限深器可防止损坏底层金属板。

Vario 电钻 WS90 带可旋转手柄

货号 601001

工作范围: **95 × 35 mm**

速度	功率	振动	工作压强	重量
900 rpm	370 W	1.07 m/s ²	6-8 bar	1.8 kg

供货规格:

- 1 × VARIO DRILL WS90电钻
- 1 × 可旋转手柄
- 1 × VARIANTIC 铣刀 Ø 8 mm
- 1 × 销钉板手
- 1 × 运输箱



Vario 电钻 WS90 带大手柄

货号 601009

工作范围: **140 × 85 mm**

供货规格:

- 1 × VARIO DRILL WS90 电钻
- 1 × 大手柄
- 1 × VARIANTIC 铣刀 Ø 8 mm
- 1 × 销钉板手
- 1 × 运输箱



Vario 电钻 WS90 不带可旋转手柄

货号 602001

供货规格:

- 1 × VARIO DRILL WS90 电钻
- 1 × VARIANTIC 铣刀 Ø 8 mm
- 1 × 销钉板手
- 1 × 运输箱



Vario 电钻 WS90 手柄

货号	608020	608018	608019
品名	Variomatic	Jumbomatic	Jumbomatic 戴姆勒版
数量 /	1 个 /	1 个 /	1 个 /



Vario 电钻 WS90 延长件

货号	608012	608010	608011
品名	VD 305	135 mm	85 mm
长度	305 mm	135 mm	85 mm
数量 /	1 个 /	1 个 /	1 个 /



Vario 电钻 WS90 定心件

货号	608001	608002
品名	V1 顶面	V2 底面
	仅适用于硬质合金钻头 627010 (p. 14)	仅适用于整体硬质合金钻头 627010 (p. 14)
数量 /	1 个 /	1 个 /



Vario 电钻 WS90 中心冲头

货号	628005	932521
品名	UHSS-中心冲头	自动中心冲头
数量 /	1 个 /	1 个 /



无硅切削油

无硅切削油
一种不含硅的专用油，可减少切割过程中的摩擦，确保刀具更长的使用寿命。

货号	648007	628000
品名	50 ml	125 ml
数量 /	1 个 /	1 个 /



BTR/BOR 基础套件

货号 622003

供货规格:

- 1 × 620002
- 3 × 620205
- 1 × 中心冲头
- 1 × 无硅切削油 125 ml



BTR/BOR 铣刀组件

货号 620116

3刃铣刀

供货规格:

- 2 × 620000
- 2 × 620002
- 2 × 620006
- 1 × 中心冲头



点焊铣刀

货号	607001	607011		607013	607023		607021	
品名	VAPO	TIN-GOLD		VAPO	TiCN		VAPO	
刀头-Ø	6 mm	8 mm		8 mm	8 mm		9 mm	
总长度	44 mm	44 mm		44 mm	44 mm		44 mm	
刀刃	2	2		2	2		2	
数量	1 个	1 个		1 个	1 个		1 个	



BTR / BOR 铣刀

货号	620000	620001	620002	620005	620006
刀头-Ø	6 mm	8 mm	8 mm	9 mm	10 mm
总长度	44 mm	44 mm	44 mm	44 mm	44 mm
刀刃	3	3	3	3	3
数量	1 个	1 个	3 个	1 个	1 个



Variantic 铣刀

货号	620200	620205		620206	
刀头- Ø	8 mm	8 mm		10 mm	
总长度	44 mm	44 mm		44 mm	
刀刃	3	3		3	
数量	1 个	5 个		1 个	



硬质合金钻头

3 刃

4 刃

超高强度硬质合金钻头Z4 在即使最硬的材料上，也能去除点焊。USIBOR • BORON • BTR • ZSTE • Trip 钢

货号	627005	627010	627020	627021	627022
刀头- Ø	5 mm	6.7 mm	8 mm	9 mm	10 mm
总长度	49 mm	49 mm	44 mm	44 mm	44 mm
刀刃	3	3	4	4	4
数量	1 个	1 个	1 个	1 个	1 个



特殊冠状铣刀

货号 607101

直径: **14 mm**

供货规格:
1 × 带芯轴的刀头
1 × 弹簧 + 固定销
3 × 特殊冠头



备用冠头

货号 607110

N 型

直径: 14 mm



钻孔机 GTC-041B

货号 611122

带快动夹头的气动钻头可以顺时针和逆时针旋转。



转速	功率	振动	工作压强	重量
450 rpm	340 W	2.5 m/s ²	6 bar	1.75 kg

铆钉专用钻头

货号	617220	617221	617222	617226	617227	617228
品名	TIN	TIN	TIN	TIN	TIN	TIN
钻头-Ø	4.1 mm	4.2 mm	5.1 mm	6.1 mm	6.5 mm	6.7 mm
总长度	70 mm	70 mm	85 mm	100 mm	100 mm	100 mm
刀刃	2	2	2	2	2	2
数量	1 个	1 个	1 个	1 个	1 个	1 个



BTR / BOR 铣刀

货号	620010	620011	620012	620014	620015	620017	620018	620022	620024	620026	620030
刀头-Ø	3 mm	3.2 mm	3.5 mm	4 mm	4.2 mm	4.8 mm	5 mm	6 mm	6.5 mm	7 mm	8 mm
刀杆-Ø	8 mm	8 mm	8 mm	8 mm	8 mm	8 mm	8 mm	8 mm	8 mm	8 mm	8 mm
总长度	70 mm	70 mm	70 mm	70 mm	70 mm	70 mm	70 mm	70 mm	70 mm	70 mm	70 mm
刀刃	3	3	3	3	3	3	3	3	3	3	3
数量	1 个	1 个	3 个	1 个	1 个	1 个	1 个	1 个	1 个	1 个	1 个



中心冲头

货号	628006	628007
品名	专用中心冲头 2 功能	中心冲头 5 × 120 mm
数量 /	1 个 /	1 个 /

功能1: 从上方标记铆钉的中心位置
功能2: 从底部标记铆钉的中心位置
中心冲头自我居中



用于点焊去除的钻头

货号	617011	617014	617021
品名	VAPO	TIN-GOLD	VAPO
刀头-Ø	8 mm	8 mm	10 mm
总长度	80 mm	80 mm	85 mm
刀刃	2	2	2
数量	1 个	1 个	1 个



沉头钻

货号	617240	617241
品名	埋头钻 120° 带限深和引导	埋头钻 100° 带限深和引导
数量/	1 个	1 个



沉头钻备件

货号	617243	617244	617245	617246	617247
品名	埋头钻备件 100°	埋头钻备件 120°	导引备件 4 mm 用于埋头钻 120°	导引备件 6.3 mm 用于埋头钻 120°	导引备件 6.6 mm 用于埋头钻 100°
数量 /	1 个 /	1 个 /	1 个 /	1 个 /	1 个 /



钻头套件

	多尺寸钻头套件 3-件套	钻头套件 19-件套
	no. 1: 1-14 mm no. 2: 8-20 mm no. 3: 16-30.5 mm	Ø 1-10 mm 0.5 mm 阶梯
货号	617300	637004
数量 /	1 个 /	1 个 /

可用于有色金属、不锈钢板、热塑性塑料和热固性塑料以及所有普通钢板，最大厚度为 4 mm。
使用阶梯钻头，可以同时板材进行居中、攻丝和钻孔。





省力

磁性固定系统使安装简单方便

带有符合人体工程学的手柄和轻金属外壳

良好的可达性和良好的钻头视野

垂直进刀具减少了钻头磨损

在极端情况下钻孔

BWZ 100 使用磁脚垂直固定在板材上，最大限度地省力。内置进给系统可确保降低钻头磨损。

钻孔机 BWZ 100

BWZ 100

货号 611110

钻速	功率	振动	工作压力	重量
950 rpm	280 W	<2.5 m/s ²	6-8 bar	4.4 kg

供货规格:

- 1 × BWZ 100 钻孔机
- 1 × 专用钻头 Ø 6.7 mm; 48/11 mm (620050)
- 1 × 无硅切削油 50 ml
- 1 × 艾伦钥匙 SW 2
- 1 × 运输箱
- 1 × 操作说明书



专用钻头 | 专用铣刀

货号	620040	620050	620130	627001
	奔驰车专用铆接准备的硬质合金钻头	BWZ 100 - 奔驰车专用铆接准备的钻头	BTR/BOR 铣刀与 SPOTLE 气动一起使用去除焊点	钻头 NK-2F 用于去除自冲铆钉
钻头-Ø	6.7 mm	6.7 mm	8 mm	6.7 mm
钻头长度		11 mm		
总长度	70 mm	48 mm	39 mm	44 mm
刀刃	3	3	3	3
数量	1 个	3 个	1 个	1 个



特殊配备

货号	577107	932410
品名	临时紧固件	BWZ 100 钻孔模板
	Ø 6.35 mm	MB 型 C216 + W/V221
数量 /	20 个 /	1 套 (7 个) /



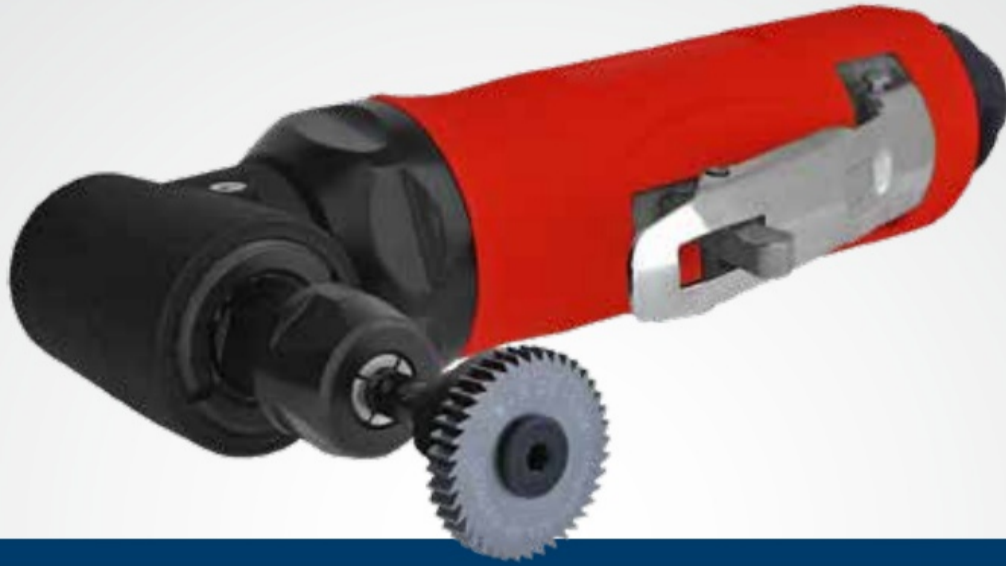

用于激光熔焊缝和激光钎焊缝

切削深度限制为 0.8 或 1.0 mm

非常轻巧

非常准确的同心度

紧凑的设计实现了良好的可达性

激光接缝的精准铣削

新开发的具有创新双刃的切割轮由特殊硬质合金制成，可确保精确铣削。由于其紧凑的设计，LC 04 设计紧凑，易于操作，即使在狭窄的地方也能很好地接近切割目标。

激光切割机

LC 04

LC 04激光切割机

货号 640000

转速	振动	工作压力	耗气量	重量
18,000 rpm	< 0.9 m/s ²	6–8 bar	500 l/min	0.85 kg

供货规格:

1 × LC 04 主机	1 × 铝制夹环
1 × 心轴 25 0.8 mm	1 × 导臂
1 × 心轴 25 1.0 mm	2 × 艾伦钥匙
1 × LC 04 切割轮 - 硬质合金 Ø 25 × 4 mm	1 × 切削油 50 ml
1 × 保护罩 - 切割轮 Ø 25 mm	1 × 运输箱



配件套装 | LC 04切割机

货号 642000

供货规格:

1 × LC 04 切割轮 硬质合金 Ø 40 × 4 mm
1 × 心轴 40 mm 0.8 mm
1 × 心轴 40 mm 1.0 mm
1 × 保护罩 - 切割轮 Ø 40 mm



侧面刃铣刀 | 铝切割 | 40 × 4.4 mm

货号 637117

用于铣削所有类型的铝材

- 削铣铝材专用
- 借助特殊的齿形，可以极其精确地去除焊缝
- 带有“驱动销”的特殊心轴
- 适用于所有带有 6 毫米直径安装座的普通直磨机和角磨机



供货规格:

2 × SK 铝切割 侧面刃铣刀
1 × 心轴 SK AluCut Ø 6 mm

心轴

货号	640005	640010	640015	640020
用于磨盘-Ø	25 mm		40 mm	
削铣深度	0.8 mm	1 mm	0.8 mm	1 mm
数量	1 个	1 个	1 个	1 个

切割轮

货号	640025	640030
心轴	硬质合金	
厚度	4 mm	
直径	25 mm	40 mm
数量	1 个	1 个

保护罩

货号	648000	648005
材质	透明玻璃	
用于磨盘-Ø	25 mm	40 mm
数量	1 个	1 个

导臂 | 激光切割机 LC 04

货号 648015



小型角磨机 | 气动

货号 611003

转速	振动	工作压力	耗气量	重量
72,000 rpm	2.0 m/s ²	6.3 bar	150 l/min	0.23 kg



精密磨刀

材质	硬质合金			高速钢		
	球形	尖锥	球形	球形	碟形	圆柱
形状	球形	尖锥	球形	球形	碟形	圆柱
尺寸	Ø 5 mm	3.2 × 5.6 mm	Ø 2.3 mm	Ø 6 mm	12 × 2.6 mm	6 × 10 mm
数量	1 个	1 个	1 个	1 个	1 个	1 个
货号	637000	637120	637121	637122	637123	637124



LC 04 角磨机 | 气动

货号 631003

转速	振动	工作压力	耗气量	重量
18,000 rpm	< 0.9 m/s ²	6-8 bar	85 l/min	0.89 kg



直磨机 | 气动

货号 631002

转速	振动	工作压力	耗气量	重量
20,000 rpm	< 0.9 m/s ²	6-8 bar	85 l/min	0.87 kg



工具托架

货号 637020

柄径	适用于带孔径的切割轮	适用于具有厚度的切割轮
6 mm	6 mm	0-4 mm



硬质合金磨刀

用于铝材的硬质合金芒刺

货号	637001	637002	637003	637010	637011	637012
芒刺头-Ø	10 mm	12 mm	12 mm	12 mm	12 mm	12 mm
杆-Ø	6 mm	6 mm	6 mm	6 mm	6 mm	6 mm
总长度	60 mm	51 mm	65 mm	65 mm	51 mm	70 mm
头部长度	20 mm	10.8 mm	25 mm	25 mm	10 mm	30 mm
数量	1 个	1 个	1 个	1 个	1 个	1 个



小型切割轮

货号	637021	637022	637023	637024
内径	6 mm	6 mm	6 mm	6 mm
Ø	30 mm	50 mm	50 mm	50 mm
轮盘厚度	1.1 mm	1.1 mm	2.1 mm	0.8 mm
数量	50 个	50 个	50 个	50 个



切割轮和工具托架套件

货号 637025

供货规格:

- 1 × 工具托架, 货号 637020
- 10 × 切割轮 30 mm × 6 mm 内径
- 10 × 切割轮 50 mm × 6 mm 内径



研磨盘 CSD

货号 612010

温和去除金属板上的油漆和污垢。
为下一步的操作清理出完全干净的表面; 涂层、上漆或焊接。

供货规格:

- 1 × 心轴, 货号 618011
- 2 × 研磨盘 CSD, 货号 617080



研磨盘 CSD

货号 617080

直径	厚度	内径
100 mm	13 mm	12 mm



研磨盘 CSD 心轴

货号 618011

直径可达	厚度可达	内径
150 mm	13 mm	12 mm



空气橡胶 AR 06 | 气动

货号 631030

用于去除涂漆表面的薄膜和粘合剂残留物。

供货规格:

1 × 空气橡胶 Ar 06

1 × 空气橡胶盘 Ø 87 mm, 货号 637050



空气橡胶盘 | Ø 87 mm

货号 637050

用于去除涂漆表面的薄膜和粘合剂残留物。



砂带机 | 气动

货号 671001

用于砂带 **10 × 330 mm**

- 特别适用于狭窄的表面
- 无级调速
- 皮带快换系统
- 自动皮带调整

转速	功率	振动	工作压力	重量
10,500-16,000 rpm	373 W	2.5 m/s ²	6.3 bar	1.06 kg



锉刀带

货号	宽度	长度	砂砾	数量
677007	10 mm	330 mm	K 36	10 pc.
677008	10 mm	330 mm	K 60	10 pc.
677009	10 mm	330 mm	K 80	10 pc.



砂带

货号	宽度	长度	砂砾	数量
677011	10 mm	330 mm	K 80	10 pc.
677012	10 mm	330 mm	K 40	10 pc.
677013	10 mm	330 mm	K 60	10 pc.



GTC-412S 盘式磨光机 | 1.4" | 气动

货号 611121

用于直径 178 mm 的磨盘

说明: 供货范围不包括砂盘托架

转速	功率	振动	工作压力	重量
4,500 rpm	520 W	2.5 m/s ²	6 bar	2.0 kg



FX-8125LA 角磨机 | 1.4" | 气动

货号 611135

转速	功率	振动	工作压力	重量
9,500 rpm	745 W	4.4 m/s ²	6 bar	1.8 kg



S 317枪式研磨机 | 5" | 气动

货号 611124

用于直径 127 mm 的磨垫

转速	功率	振动	工作压力	重量
16,000 rpm	300 W	2.9 m/s ²	6 bar	1.2 kg



配件 | 刷磨机 - 橡皮盘 4000

货号	637084	637085	637086
品名	磨盘	橡皮盘	钢丝刷工具架
数量	1 个	1 个	1 个



钢丝刷 | 刷磨机 - 橡皮盘 4000

货号	637081	637082	637083
品名	直式 Ø 0.5 mm	角形 Ø 0.5 mm	角形 Ø 0.7 mm
数量	1 个	1 个	1 个



配件 | 角磨机 DG22

货号	637089	637087	637088
品名	安装磨石 10件套	支撑垫 用于清洁/绒毛盘	支撑垫 用于清洁/绒毛盘
直径	柄杆: 6 mm	51 mm	71 mm
数量	1 个	1 个	1 个



清洁 / 绒毛盘

货号	直径	粗细度	颜色	数量
637090	51 mm	细密	黄色	1 个
637091	51 mm	中等	红色	1 个
637092	51 mm	粗糙	绿色	1 个
637093	77 mm	细密	黄色	1 个
637094	77 mm	中等	红色	1 个
637095	77 mm	粗糙	绿色	1 个





<https://www.wielanderschill.com/agb>

出厂交货。所有价格不包括增值税。
遵守我们的一般条款和条件。
保留印刷错误和其它错误的更改权力。

WS Wieländer+Schill GmbH & Co. KG
专业车身专用工具
Neue Wiesen 8
D-78609 Tuningen

联系人 徐美娟

Mobile: 18211192984

meijuan.xu@wielanderschill.com